

Technik und Preise
Gültig für das Modelljahr 2015



Das Auto.

Der neue Polo



Modelle

Modelle mit Ottomotor		Getriebe	Türen	Leistung kW (PS)	Kraftstoff- verbrauch ¹⁾	CO ₂ - Emission ²⁾	Effizienz- klasse ³⁾	Preis in €
Polo Trendline		5-Gang	2	44 (60)	6,4/4,2/5,0	114	C	12.450,-
	BlueMotion Technology	5-Gang	2	44 (60)	5,7/4,1/4,7	106	B	12.700,-
		5-Gang	2	55 (75)	6,4/4,4/5,1	116	C	13.250,-
	BlueMotion Technology	5-Gang	2	55 (75)	5,8/4,2/4,8	108	C	13.500,-
Modell mit Dieselmotor		Getriebe	Türen	Leistung kW (PS)	Kraftstoff- verbrauch ¹⁾	CO ₂ - Emission ²⁾	Effizienz- klasse ³⁾	Preis in €
Polo Trendline	TDI BlueMotion Technology	5-Gang	2	55 (75)	4,0/3,1/3,4	88	A+	15.600,-

Ausstattungsübersicht

Ausstattung des Polo Trendline

Exterieur und Räder	- 4 Stahlräder 6 J x 15 mit Radvollblenden, Reifen 185/60 R 15
	- Blinkleuchten seitlich in die Außenspiegel integriert
	- Dachpfostenverkleidung hochglänzend
	- Halogen-Hauptscheinwerfer und Blinkleuchten unter gemeinsamer Klarglasabdeckung
	- Karosserie verzinkt
	- Kühlergrill schwarz mit Chromleiste auf unterer Lamelle
	- Schriftzug „BlueMotion Technology“ auf der Gepäckraumklappe (nur für BlueMotion Technology)
	- Stoßfänger in Wagenfarbe
	- Wärmeschutzverglasung grün, seitlich und hinten

Kraftstoffverbrauch in l/100 km: kombiniert zwischen 5,1 und 3,4; CO₂-Emissionen in g/km: kombiniert zwischen 116 und 88; Effizienzklassen C bis A+

¹⁾ Kraftstoffverbrauch in l/100 km: innerorts/außerorts/kombiniert

²⁾ CO₂-Emission in g/km: kombiniert

³⁾ Effizienzklassen bewerten Fahrzeuge anhand der CO₂-Emissionen unter Berücksichtigung des Fahrzeugleergewichts. Fahrzeuge, die dem Durchschnitt entsprechen, werden mit D eingestuft.

Fahrzeuge, die besser sind als der heutige Durchschnitt, werden mit A+, A, B oder C eingestuft. Fahrzeuge, die schlechter als der Durchschnitt sind, werden mit E, F oder G beschrieben.

Die angegebenen Preise inkl. 19% MwSt. sind unverbindliche Preisempfehlungen der Volkswagen AG ab Werk ohne Überführungskosten.

Alle aufgeführten Motoren entsprechen der Emissionsklasse Euro 6 und erhalten die grüne Feinstaubplakette.

Bei allen genannten Motoren ist die Euro 6 Technologie Kategorie W im Wert von 125,00 € (Benzinmotoren) bzw. 250,00 € (Dieselmotoren) bereits enthalten.

TDI® und TSI® sind eingetragene Marken der Volkswagen AG und anderer Unternehmen der Volkswagen Gruppe in Deutschland sowie in weiteren Ländern.

Die Tatsache, dass ein Zeichen in diesem Dokument nicht mit © versehen ist, kann nicht so ausgelegt werden, dass dieses Zeichen keine eingetragene Marke ist und/oder

dass dieses Zeichen ohne vorherige schriftliche Zustimmung der Volkswagen AG verwendet werden könnte.

Unsere Fahrzeuge sind serienmäßig mit Sommerreifen ausgestattet. Seit dem 04.12.2010 sind Sie in der Bundesrepublik Deutschland gesetzlich verpflichtet,

Ihr Fahrzeug bei Glätte, Schneeglätte, Schneematsch, Eis- oder Reifglätte mit M+S-Reifen oder Ganzjahresreifen auszustatten. Ihr Volkswagen Partner informiert Sie gern.

Alle Angaben entsprechen den zum Zeitpunkt der Drucklegung vorhandenen Kenntnissen und basieren auf den Merkmalen des deutschen Marktes.

Ausstattungsübersicht

Ausstattung des Polo Trendline

Interieur	- 2 Becherhalter vorn
	- Ablagefächer in allen Türen (vorn mit Halterung für 1,5-l-Flaschen)
	- Fahrersitz mit Höheneinstellung
	- Gepäckraumabdeckung
	- Haltegriffe gedämpft
	- Lenkrad (3 Speichen)
	- NichtraucherAusführung: Steckdose mit Deckel anstelle Zigarettenanzünder vorn
	- Rücksitzbank und -lehne asymmetrisch geteilt umklappbar, mit doppeltem Gepäckraumboden
	- Sitzbezüge in Stoff, Dessin „Grip“
- Taschenhaken im Gepäckraum	
Sicherheit	- 3 Dreipunkt-Automatiksicherheitsgurte hinten
	- 3 Kopfstützen hinten
	- Airbag für Fahrer und Beifahrer, mit Beifahrerairbag-Deaktivierung sowie Kopf- und Seitenairbags vorn, kombiniert
	- Dreipunkt-Automatiksicherheitsgurte vorn mit Höheneinstellung und Gurtstraffer
	- Elektronisches Stabilisierungsprogramm inkl. Antiblockiersystem mit Bremsassistent, Antriebsschlupfregelung, Elektronische Differenzialsperre und Motorschleppmomentregelung
	- Multikollisionsbremse, kann den Fahrer beim Unfall unterstützen, die Schleudergefahr und die Gefahr weiterer Kollisionen während des Unfalls durch eine automatisch eingeleitete Bremsung zu reduzieren
	- ISOFIX-Halteösen (Vorrichtung zur Befestigung von 2 Kindersitzen auf der Rücksitzbank)
	- Reifenkontrollanzeige
	- Scheibenbremsen hinten (ab 66 kW)
	- Scheibenbremsen vorn innenbelüftet
	- Sicherheitsoptimierte Kopfstützen vorn
	- Verbandtasche und Warndreieck
	- Warnblinkautomatik bei Vollbremsung
	- Wegfahrsperre elektronisch

Ausstattungsübersicht

Ausstattung des Polo Trendline

Funktion	
	- Außenspiegel von innen einstellbar, auf der Fahrerseite asphärisch
	- Berganfahrassistent
	- Fensterheber elektrisch
	- Gangempfehlung im Kombi-Instrument
	- Gepäckraumbeleuchtung
	- Halterung für Verbandtasche und Warndreieck
	- Heckscheibenwischer mit Intervallschaltung
	- Heiz- und Frischluftsystem mit 4-stufigem Gebläse und Umluftschaltung
	- Innenleuchte vorn mit Abschaltverzögerung und Kontaktschalter an allen Türen
	- Instrumentenbeleuchtung weiß; rotes Nachtdesign für Schalter
	- Kombi-Instrument mit elektronischem Tachometer, Kilometer- und Tageskilometerzähler, Drehzahlmesser
	- Komfortblinker (1 x Antippen = 3 x Blinken)
	- Kontrollleuchten und Service-Intervallanzeige
	- Lenksäule mit Höhen- und Längseinstellung
	- Make-up-Spiegel in den Sonnenblenden
	- Multifunktionsanzeige mit Anzeige u. a. von: Außentemperatur, Geschwindigkeitswarnung, durchschnittlichem Verbrauch, Durchschnittsgeschwindigkeit, momentanem Verbrauch, Fahrstrecke, Reichweite, Fahrzeit, Service, Gangempfehlung und Uhrzeit
	- Scheibenwischer vorn mit Intervallschaltung
	- Servolenkung elektromechanisch, geschwindigkeitsabhängig geregelt
	- Start-Stopp-System mit Bremsenergie-Rückgewinnung (nur für BlueMotion Technology)
	- Staub- und Pollenfilter
	- Tagfahrlicht
	- Tire Mobility Set: 12-Volt-Kompressor und Reifendichtmittel
	- Warnton für nicht ausgeschaltetes Licht
	- Warnton und -leuchte für nicht angelegte Gurte vorn
	- Zentralverriegelung ohne Safe-Sicherung, Funkfernbedienung und 2 Funkklappschlüssel

Kraftstoffverbrauch in l/100 km: kombiniert zwischen 5,1 und 3,4; CO₂-Emissionen in g/km: kombiniert zwischen 116 und 88; Effizienzklassen C bis A+

Modelle

Modelle mit Ottomotor		Getriebe	Türen	Leistung kW (PS)	Kraftstoffverbrauch ¹⁾	CO ₂ -Emission ²⁾	Effizienzklasse ³⁾	Preis in €
Polo Comfortline		5-Gang	2	44 (60)	6,4/4,2/5,0	114	C	14.150,-
	BlueMotion Technology	5-Gang	2	44 (60)	5,7/4,1/4,7	106	B	14.400,-
		5-Gang	2	55 (75)	6,4/4,4/5,1	116	C	14.950,-
	BlueMotion Technology	5-Gang	2	55 (75)	5,8/4,2/4,8	108	C	15.200,-
	TSI BlueMotion Technology	5-Gang	2	66 (90)	6,0/4,0/4,7	107	B	15.975,-
	TSI BlueMotion Technology	7-Gang-Doppelkupplungsgetriebe DSG	2	66 (90)	5,8/4,1/4,7	109	B	17.425,-

Modelle mit Dieselmotor		Getriebe	Türen	Leistung kW (PS)	Kraftstoffverbrauch ¹⁾	CO ₂ -Emission ²⁾	Effizienzklasse ³⁾	Preis in €
Polo Comfortline	TDI BlueMotion Technology	5-Gang	2	55 (75)	4,0/3,1/3,4	88	A+	17.300,-
	TDI BlueMotion Technology	5-Gang	2	66 (90)	4,0/3,1/3,4	88	A+	17.800,-
	TDI BlueMotion Technology	7-Gang-Doppelkupplungsgetriebe DSG	2	66 (90)	3,9/3,3/3,5	92	A	19.250,-

Ausstattungsübersicht

Ausstattung des Polo Comfortline, zusätzlich bzw. abweichend zur Ausstattung des Trendline

Exterieur und Räder	- 4 Leichtmetallräder „Tosa“ 6 J x 15, Reifen 185/60 R 15
	- Außenspiegelgehäuse und Türgriffe in Wagenfarbe
	- Lufteinlass mit Chromleiste
Interieur	- Ablagetaschen an den Rückseiten der Vordersitze
	- Ausströmer und Schalthebelmanschette mit Einfassung in Chrom matt
	- Einstieghilfe „Easy Entry“
	- Handbremshebelknopf in Chrom matt
	- Handschuhfach mit Kühlmöglichkeit
	- Instrumente mit Zierringen in Chrom matt
	- Instrumententafel geschäumt
	- Leuchte im Fußraum vorn
	- Lichtdrehschalter mit Einfassung in Chrom matt
	- Mittelarmlehne vorn mit Ablagebox und ausklappbarem Becherhalter hinten
	- Schubladen unter den Vordersitzen
	- Sitzbezüge in Stoff, Dessin „Rail“
	- Textilfußmatten vorn und hinten
	- Türverkleidungen mit Leiste in Chrom matt
	- Vordersitze mit Höheneinstellung

Kraftstoffverbrauch in l/100 km: kombiniert zwischen 5,1 und 3,4; CO₂-Emissionen in g/km: kombiniert zwischen 116 und 88; Effizienzklassen C bis A+

¹⁾ Kraftstoffverbrauch in l/100 km: innerorts/außerorts/kombiniert

²⁾ CO₂-Emission in g/km: kombiniert

³⁾ Effizienzklassen bewerten Fahrzeuge anhand der CO₂-Emissionen unter Berücksichtigung des Fahrzeugleergewichts. Fahrzeuge, die dem Durchschnitt entsprechen, werden mit D eingestuft.

Fahrzeuge, die besser sind als der heutige Durchschnitt, werden mit A+, A, B oder C eingestuft. Fahrzeuge, die schlechter als der Durchschnitt sind, werden mit E, F oder G beschrieben.

Bei allen genannten Motoren ist die Euro 6 Technologie Kategorie W im Wert von 125,00 € (Benzinmotoren) bzw. 250,00 € (Dieselmotoren) bereits enthalten.

Ausstattungsübersicht

Ausstattung des Polo Comfortline, zusätzlich bzw. abweichend zur Ausstattung des Trendline

Funktion	
	- 2 Leseleuchten vorn und 1 hinten
	- Außenspiegel elektrisch einstell- und beheizbar, auf der Fahrerseite asphärisch
	- Doppelton-Signalhorn
	- Klimaanlage
	- Make-up-Spiegel in den Sonnenblenden, beleuchtet
	- Multifunktionsanzeige „Plus“
	- ParkPilot, akustische Warnsignale bei Hindernissen im Front- und Heckbereich
	- Radio „Composition Touch“, 4 Lautsprecher

Modelle

Modelle mit Ottomotor		Getriebe	Türen	Leistung kW (PS)	Kraftstoff- verbrauch ¹⁾	CO ₂ - Emission ²⁾	Effizienz- klasse ³⁾	Preis in €
Polo Highline	TSI BlueMotion Technology	5-Gang	2	66 (90)	6,0/4,0/4,7	107	B	16.625,-
	TSI BlueMotion Technology	7-Gang-Doppelkupplungsgetriebe DSG	2	66 (90)	5,8/4,1/4,7	109	B	18.075,-
	TSI BlueMotion Technology	6-Gang	2	81 (110)	6,1/4,0/4,8	110	B	17.675,-
	TSI BlueMotion Technology	7-Gang-Doppelkupplungsgetriebe DSG	2	81 (110)	5,8/4,1/4,7	109	B	19.125,-

Modelle mit Dieselmotor		Getriebe	Türen	Leistung kW (PS)	Kraftstoff- verbrauch ¹⁾	CO ₂ - Emission ²⁾	Effizienz- klasse ³⁾	Preis in €
Polo Highline	TDI BlueMotion Technology	5-Gang	2	66 (90)	4,0/3,1/3,4	88	A+	18.500,-
	TDI BlueMotion Technology	7-Gang-Doppelkupplungsgetriebe DSG	2	66 (90)	3,9/3,3/3,5	92	A	19.950,-

Ausstattungsübersicht

Ausstattung des Polo Highline, zusätzlich bzw. abweichend zur Ausstattung des Trendline

Exterieur und Räder	
	- 4 Leichtmetallräder „Portago“ 7 J x 16, Reifen 215/45 R 16
	- Außenspiegelgehäuse und Türgriffe in Wagenfarbe
	- Lufteinlass mit Chromleiste

Kraftstoffverbrauch in l/100 km: kombiniert zwischen 5,1 und 3,4; CO₂-Emissionen in g/km: kombiniert zwischen 116 und 88; Effizienzklassen C bis A+

¹⁾ Kraftstoffverbrauch in l/100 km: innerorts/außerorts/kombiniert

²⁾ CO₂-Emission in g/km: kombiniert

³⁾ Effizienzklassen bewerten Fahrzeuge anhand der CO₂-Emissionen unter Berücksichtigung des Fahrzeugleergewichts. Fahrzeuge, die dem Durchschnitt entsprechen, werden mit D eingestuft.

Fahrzeuge, die besser sind als der heutige Durchschnitt, werden mit A+, A, B oder C eingestuft. Fahrzeuge, die schlechter als der Durchschnitt sind, werden mit E, F oder G beschrieben.

Bei allen genannten Motoren ist die Euro 6 Technologie Kategorie W im Wert von 125,00 € (Benzinmotoren) bzw. 250,00 € (Dieselmotoren) bereits enthalten.

Ausstattungsübersicht

Ausstattung des Polo Highline, zusätzlich bzw. abweichend zur Ausstattung des Trendline

Interieur	<ul style="list-style-type: none">- Ablageetaschen an den Rückseiten der Vordersitze- Ausströmer und Schalthebelmanschette mit Einfassung in Chrom matt- Dekoreinlagen in „Cortina Silber“ für Mittelkonsole- Einstiegshilfe „Easy Entry“- Handbremshebelknopf in Chrom matt- Handschuhfach mit Kühlmöglichkeit- Instrumente mit Zierringen in Chrom matt- Instrumententafel geschäumt- Lederlenkrad (3 Speichen) mit Dekor in Chrom matt- Leuchte im Fußraum vorn- Lichtdreheschalter mit Einfassung in Chrom matt- Mittelarmlehne vorn mit Ablagebox und ausklappbarem Becherhalter hinten- Schalthebelknopf und Handbremshebelgriff in Leder- Schublade unter den Vordersitzen- Sitzbezüge in Stoff, Dessin „Cell“- Sportsitze vorn mit Höheneinstellung- Textilfußmatten vorn und hinten- Türverkleidungen mit Leiste in Chrom matt- Vordersitze beheizbar
Sicherheit	<ul style="list-style-type: none">- Nebelscheinwerfer und Abbiegelicht
Funktion	<ul style="list-style-type: none">- 2 Leseleuchten vorn und 1 hinten- Außenspiegel elektrisch einstell- und beheizbar, auf der Fahrerseite asphärisch- Doppelton-Signalthorn- Klimaanlage- Make-up-Spiegel in den Sonnenblenden, beleuchtet- Müdigkeitserkennung, erkennt aufgrund charakteristischen Lenkverhaltens, Tageszeit und Fahrdauer Anzeichen einer eventuellen Müdigkeit des Fahrers und gibt eine optische und akustische Warnung aus- Multifunktionsanzeige „Plus“ mit Anzeige u. a. von: digitale Geschwindigkeitsanzeige, digitale Öltemperaturanzeige und Einstellungen für Sprache, Winterreifen, Licht und Sicht- ParkPilot, akustische Warnsignale bei Hindernissen im Front- und Heckbereich- Radio „Composition Touch“, 4 Lautsprecher- Scheibenwaschdüsen vorn automatisch beheizt- Scheinwerfer-Reinigungsanlage- Warnleuchte für Waschwasserstand

Kraftstoffverbrauch in l/100 km: kombiniert zwischen 5,1 und 3,4; CO₂-Emissionen in g/km: kombiniert zwischen 116 und 88; Effizienzklassen C bis A+

Modelle

Modelle mit Ottomotor		Getriebe	Türen	Leistung kW (PS)	Kraftstoffverbrauch ¹⁾	CO ₂ -Emission ²⁾	Effizienzklasse ³⁾	Preis in €
Polo Fresh		5-Gang	2	44 (60)	6,4/4,2/5,0	114	C	16.075,-
	BlueMotion Technology	5-Gang	2	44 (60)	5,7/4,1/4,7	106	B	16.325,-
		5-Gang	2	55 (75)	6,4/4,4/5,1	116	C	16.875,-
	BlueMotion Technology	5-Gang	2	55 (75)	5,8/4,2/4,8	108	C	17.125,-
	TSI BlueMotion Technology	5-Gang	2	66 (90)	6,0/4,0/4,7	107	B	17.900,-
	TSI BlueMotion Technology	7-Gang-Doppelkupplungsgetriebe DSG	2	66 (90)	5,8/4,1/4,7	109	B	19.350,-
	TSI BlueMotion Technology	6-Gang	2	81 (110)	6,1/4,0/4,8	110	B	18.900,-
	TSI BlueMotion Technology	7-Gang-Doppelkupplungsgetriebe DSG	2	81 (110)	5,8/4,1/4,7	109	B	20.350,-
Modelle mit Dieselmotor		Getriebe	Türen	Leistung kW (PS)	Kraftstoffverbrauch ¹⁾	CO ₂ -Emission ²⁾	Effizienzklasse ³⁾	Preis in €
Polo Fresh	TDI BlueMotion Technology	5-Gang	2	55 (75)	4,0/3,1/3,4	88	A+	19.225,-
	TDI BlueMotion Technology	5-Gang	2	66 (90)	4,0/3,1/3,4	88	A+	19.725,-
	TDI BlueMotion Technology	7-Gang-Doppelkupplungsgetriebe DSG	2	66 (90)	3,9/3,3/3,5	92	A	21.175,-

Ausstattungsübersicht

Ausstattung des Polo Fresh, zusätzlich bzw. abweichend zur Ausstattung des Polo Comfortline

Exterieur und Räder	- 4 Leichtmetallräder „Portago“ 7 J x 16 in Anthrazit lackiert, Reifen 215/45 R 16, Radsicherungen mit erweitertem Diebstahlschutz
	- Außenspiegelgehäuse schwarz lackiert
	- Kennzeichenbeleuchtung in LED-Technik
	- Kühlergrill schwarz lackiert
	- Plakette „FRESH“ auf den vorderen Seitenteilen
	- Rückleuchten dunkelrot
	- Seitenscheiben hinten und Heckscheibe abgedunkelt, zu 65 % lichtabsorbierend
Interieur	- Dekoreinlagen in „Dark Rhodium“ für Mittelkonsole
	- Einstiegsleisten vorn in Aluminium, Schriftzug „FRESH“
	- Lederlenkrad (3 Speichen) mit farbigen Ziernähten und Dekor in Chrom matt
	- Pedale in Alu-Optik
	- Schalthebelknopf und Handbremshebelgriff in Leder mit farbigen Ziernähten
	- Sitzmittelbahnen in Stoff, Dessin „Pyramid“
	- Sportsitze vorn mit Höheneinstellung
- Textilfußmatten vorn und hinten mit farbigen Ziernähten	

Kraftstoffverbrauch in l/100 km: kombiniert zwischen 5,1 und 3,4; CO₂-Emissionen in g/km: kombiniert zwischen 116 und 88; Effizienzklassen C bis A+

¹⁾ Kraftstoffverbrauch in l/100 km: innerorts/außerorts/kombiniert

²⁾ CO₂-Emission in g/km: kombiniert

³⁾ Effizienzklassen bewerten Fahrzeuge anhand der CO₂-Emissionen unter Berücksichtigung des Fahrzeugleergewichts. Fahrzeuge, die dem Durchschnitt entsprechen, werden mit D eingestuft.

Fahrzeuge, die besser sind als der heutige Durchschnitt, werden mit A+, A, B oder C eingestuft. Fahrzeuge, die schlechter als der Durchschnitt sind, werden mit E, F oder G beschrieben.

Bei allen genannten Motoren ist die Euro 6 Technologie Kategorie W im Wert von 125,00 € (Benzinmotoren) bzw. 250,00 € (Dieselmotoren) bereits enthalten.

Ausstattungsübersicht

Ausstattung des Polo Fresh, zusätzlich bzw. abweichend zur Ausstattung des Polo Comfortline

Sicherheit	- Nebelscheinwerfer und Abbiegelicht
Funktion	- Fahrlichtschaltung automatisch mit manueller „Coming home“-Funktion
	- Geschwindigkeitsregelanlage
	- Innenspiegel automatisch abblendend
	- Mobiltelefon-Schnittstelle
	- Müdigkeitserkennung
	- Multimediabuchse MEDIA-IN
	- Radio „Composition Colour“, 6 Lautsprecher
	- Regensensor

Sonderausstattungen für Polo Fresh

		Preis in €
Lenkräder	Multifunktions-Lederlenkrad (3 Speichen) mit Dekor in Chrom matt (nur für Modelle mit Schaltgetriebe bestellbar)	160,-
	Multifunktions-Lederlenkrad (3 Speichen) mit Dekor in Chrom matt (nur für Modelle mit Doppelkupplungsgetriebe DSG bestellbar)	235,-
Räder/Reifen - 16	Rivazza (5-Arm-Design)	o. M.
Räder/Reifen - 17	Boavista (5-Arm-Design), Volkswagen R	430,-
	Mallory (5-Doppelspeichen-Design), Volkswagen R	430,-
	Mirabeau (5-Doppelspeichen-Design)	330,-
Scheiben	Wärmeschutzverglasung grün anstelle der serienmäßigen abgedunkelten hinteren Seitenscheiben/Heckscheibe	o. M.
Sportpaket		280,-

Kraftstoffverbrauch in l/100 km: kombiniert zwischen 5,1 und 3,4; CO₂-Emissionen in g/km: kombiniert zwischen 116 und 88; Effizienzklassen C bis A+

Über weitere interessante Sonderausstattungen, die die umfangreiche Serienausstattung nach Ihren individuellen Wünschen noch ergänzen, informiert Sie Ihr Volkswagen Partner gern.

o. M. = ohne Mehrpreis

Sonderausstattungen

		Preis in €	Trendline	Comfortline	Highline
„Aktionspaket“	„CUP“-Paket	1.560,-	○		
	- 4 Leichtmetallräder „Stratford“ 6 J x 15 (Trendline) ¹⁾				
	- 4 Leichtmetallräder „Rivazza“ 7 J x 16 (Comfortline) ¹⁾				
	- 4 Leichtmetallräder „Mirabeau“ 7 J x 17 (Highline) ¹⁾				
	- Fahrlichtschaltung automatisch mit manueller „Coming home“-Funktion				
	- Geschwindigkeitsregelanlage				
	- Handschuhfach mit Kühlmöglichkeit				
	- Innenspiegel automatisch abblendend				
	- Klimaanlage „Climatronic“				
	- Lederlenkrad (3 Speichen)				
	- Müdigkeitserkennung				
	- Multifunktionsanzeige „Plus“				
	- Nebelscheinwerfer und Abbiegelicht				
	- Radio „Composition Colour“, 6 Lautsprecher ²⁾				
	- Regensensor				
- Schalthebelknopf und Handbremshebelgriff in Leder					
- Staub- und Pollenfilter mit Aktivkohleeinsatz					
..., für Comfortline	900,-		○		
..., für Highline	660,-			○	
„Cool and Sound“	„Cool and Sound“	950,-	○		
	- Klimaanlage				
	- Handschuhfach mit Kühlmöglichkeit				
	- Radio „Composition Touch“, 4 Lautsprecher				
	„Cool and Sound“ mit „Climatronic“	1.270,-	○		
	- Klimaanlage „Climatronic“				
	- Handschuhfach mit Kühlmöglichkeit				
- Radio „Composition Touch“, 4 Lautsprecher					
- Staub- und Pollenfilter mit Aktivkohleeinsatz					
(Höherwertige Radios anstelle des Radio „Composition Touch“ sind zum Differenzpreis bestellbar.)					

Kraftstoffverbrauch in l/100 km: kombiniert zwischen 5,1 und 3,4; CO₂-Emissionen in g/km: kombiniert zwischen 116 und 88; Effizienzklassen C bis A+

¹⁾ Umfänge der Leichtmetallräder siehe Sonderausstattungen „Räder - Reifen“; Leichtmetallräder „Stratford“ haben den Umfang wie Leichtmetallräder „Estrada“

²⁾ höherwertige Radios anstelle des Radio „Composition Colour“ sind zum Differenzpreis bestellbar

○ = Sonderausstattung gegen Mehrpreis

Sonderausstattungen

		Preis in €	Trendline	Comfortline	Highline
4 Türen	..., inkl. Fensterheber hinten elektrisch	800,-	○	○	○
Airbags	Kopfairbags für die äußeren Fondpassagiere	485,-	○	○	○
Anhängervorrichtung	abnehmbar	750,-	○	○	○
Ausstattungs- und Designpakete	Außenspiegelgehäuse und Türgriffe in Wagenfarbe	59,-	○	●	●
	Gewerbepaket	-230,-	○		
	- Entfall 3 Dreipunkt-Automatiksicherheitsgurte hinten				
	- Entfall Gepäckraumabdeckung				
	- Entfall Kopfstützen hinten				
	- Entfall Rücksitzbank und -lehne				
	(nur in Kombination mit Reserverad in Stahl oder Leichtmetall)				
Car-Net¹⁾	MirrorLink	170,-	○	○	○
	- ausgewählte Smartphone-Apps können auf dem Touchscreen des Radios bzw. des Navigationssystems dargestellt und bedient werden				
	- Online-Informationen werden direkt ins Auto übermittelt				
	(Navigation mit Sonderzielsuche, Google Earth™-Kartenservice und Google Street View™, Online-Verkehrsinformationen; nur in Verbindung mit Radio „Composition Media“ oder Navigationsfunktion „Discover Media“ bestellbar)				
Dachsysteme	Panorama-Ausstell-/Schiebedach	880,-		○	○
Diebstahlwarnanlage	- 2 Leseleuchten vorn und 1 hinten	290,-	○	○	○
	- Make-up-Spiegel in den Sonnenblenden, beleuchtet				
	- Wegfahrsperre elektronisch, Innenraumüberwachung, bordspannungsunabhängiges Back-up-Horn, Abschleppschutz und Safe-Sicherung				

Kraftstoffverbrauch in l/100 km: kombiniert zwischen 5,1 und 3,4; CO₂-Emissionen in g/km: kombiniert zwischen 116 und 88; Effizienzklassen C bis A+

¹⁾ Sie benötigen ein Bluetooth-fähiges Mobiltelefon mit remote SIM Access Profile (rSAP) oder eine SIM-Karte mit Telefon- und Datenoption. Durch den Empfang von Datenpaketen aus dem Internet können, abhängig von Ihrem jeweiligen Mobilfunktarif und insbesondere beim Betrieb im Ausland, zusätzliche Kosten (z. B. Roaming-Gebühren) entstehen. Aufgrund des eventuell anfallenden Datenvolumens wird die Vereinbarung einer Daten-Flatrate mit Ihrem Mobilfunkanbieter dringend empfohlen, soweit diese vom Mobilfunkanbieter angeboten wird.

Die Car-Net-Dienste sind nur mit einem bestehenden oder separat abzuschließenden Mobilfunkvertrag zwischen Ihnen und Ihrem Mobilfunkanbieter und nur innerhalb der Abdeckung des jeweiligen Mobilfunknetzes verfügbar. Die Verfügbarkeit der Car-Net Dienste kann länderabhängig unterschiedlich ausfallen. Diese Dienste werden für mindestens 36 Monate ab Fahrzeugherstellung zur Verfügung gestellt.

Nähere Informationen zu Car-Net erhalten Sie unter www.volkswagen.com/Car-Net und bei Ihrem Volkswagen Partner; Informationen zu Mobilfunk-Tarifbedingungen bei Ihrem Mobilfunkanbieter.

○ = Sonderausstattung gegen Mehrpreis

Sonderausstattungen

		Preis in €	Trendline	Comfortline	Highline
Fahrerassistenzsysteme	Automatische Distanzregelung ACC bis 160 km/h und Umfeldbeobachtungssystem „Front Assist“ mit City-Notbremsfunktion³⁾	500,-		○	○
	- erkennt kritische Abstandssituationen und hilft, den Anhalteweg zu verkürzen				
	- Fahrzeugstopp-Funktion (nur bei Modellen mit Doppelkupplungsgetriebe DSG)				
	- passt die Geschwindigkeit bis zur eingestellten Höchstgeschwindigkeit automatisch der des vorausfahrenden Fahrzeugs an und hält dabei den vom Fahrer vorgegebenen Abstand ein				
	- warnt den Fahrer in Gefahrensituationen optisch und akustisch sowie mit einem präventiven Bremsruck (nicht für 44 kW ¹⁾ und 55 kW ²⁾ Ottomotoren; nur in Verbindung mit einem Multifunktionslenkrad bestellbar)				
	Fahrkomfortpaket	295,-	○		
	- Fahrlichtschaltung automatisch mit manueller „Coming home“-Funktion				
	- Geschwindigkeitsregelanlage				
	- Innenspiegel automatisch abblendend				
	- Müdigkeitserkennung, erkennt aufgrund charakteristischen Lenkverhaltens, Tageszeit und Fahrdauer Anzeichen einer eventuellen Müdigkeit des Fahrers und gibt eine optische und akustische Warnung aus				
	- Multifunktionsanzeige „Plus“				
	- Regensensor				
	..., für Comfortline	270,-		○	
	..., für Highline	245,-			○
Rückfahrkamera „Rear View“	270,-		○	○	
- Kamerabild im Display des Radios bzw. Navigationssystems zeigt den Bereich hinter dem Fahrzeug an (nur in Verbindung mit Radio „Composition Colour“, „Composition Media“ oder Navigationssystem „Discover Media“ bestellbar; bei Radio „Composition Colour“ zusätzlich nur in Verbindung mit Connectivity-Paket oder Mobiltelefon-Schnittstelle „Comfort“ bestellbar)					
Umfeldbeobachtungssystem „Front Assist“ mit City-Notbremsfunktion³⁾	290,-	○	○	○	
- erkennt kritische Abstandssituationen und hilft, den Anhalteweg zu verkürzen					
- warnt den Fahrer in Gefahrensituationen optisch und akustisch sowie mit einem präventiven Bremsruck (für Trendline nur in Verbindung mit „Fahrkomfortpaket“ und Radio bestellbar)					
ParkPilot, akustische Warnsignale bei Hindernissen im Front- und Heckbereich	450,-	○	●	●	

Kraftstoffverbrauch in l/100 km: kombiniert zwischen 5,1 und 3,4; CO₂-Emissionen in g/km: kombiniert zwischen 116 und 88; Effizienzklassen C bis A+

¹⁾ 44 kW/60 PS: Kraftstoffverbrauch in l/100 km: innerorts 6,4/außerorts 4,2/kombiniert 5,0; CO₂-Emissionen in g/km: kombiniert 114; Effizienzkategorie C

BlueMotion Technology 44 kW/60 PS: Kraftstoffverbrauch in l/100 km: innerorts 5,7/außerorts 4,1/kombiniert 4,7; CO₂-Emissionen in g/km: kombiniert 106; Effizienzkategorie B

²⁾ 55 kW/75 PS: Kraftstoffverbrauch in l/100 km: innerorts 6,4/außerorts 4,4/kombiniert 5,1; CO₂-Emissionen in g/km: kombiniert 116; Effizienzkategorie C

BlueMotion Technology 55 kW/75 PS: Kraftstoffverbrauch in l/100 km: innerorts 5,8/außerorts 4,2/kombiniert 4,8; CO₂-Emissionen in g/km: kombiniert 108; Effizienzkategorie C

³⁾ System ist bis zu einer Geschwindigkeit von 30 km/h aktiv, leitet einen Bremsgriff ein und kann die Schwere einer Kollision mindern bzw. eine Kollision gänzlich verhindern

● = Serienausstattung ○ = Sonderausstattung gegen Mehrpreis

Sonderausstattungen

		Preis in €	Trendline	Comfortline	Highline
Fahrwerk	„Sport Select“-Fahrwerk	380,-		○	○
	- Karosserie ca. 15 mm tiefergelegt				
	- der Fahrer kann zwischen zwei verschiedenen Fahrwerksabstimmungen wählen				
	- die Abstimmung „Normal“ ermöglicht ein dynamisches Fahrverhalten, ohne auf ein komfortables Fahrerlebnis verzichten zu müssen; die Abstimmung „Sport“ strafft die Dämpfung zusätzlich und ermöglicht ein noch dynamischeres Fahrgefühl (nicht für 44 kW ¹⁾ und 55 kW ²⁾ Ottomotoren bestellbar)				
	..., in Verbindung mit Sportpaket	230,-		○	○
Fahrzeugschriftzüge	Entfall der Schriftzüge für die Motorbezeichnung auf der Gepäckraumklappe (nicht für 44 kW ¹⁾ und 55 kW ²⁾ Ottomotoren ohne BlueMotion Technology bestellbar)	o. M.	○	○	○
	Entfall der Schriftzüge für die Modell- und Motorbezeichnung auf der Gepäckraumklappe	o. M.	○	○	○
Fußmatten	Textilfußmatten vorn und hinten	99,-	○	●	●
Klimaanlagen	Klimaanlage			●	●
	- individuelle Einstellung von Temperatur, Luftverteilung und Gebläsedrehzahl				
	- Handschuhfach mit Kühlmöglichkeit				
	Klimaanlage „Climatronic“	320,-		○	○
	- regelt die Innenraumtemperatur gemäß der vorgewählten Wunschtemperatur mit automatischer Anpassung der Gebläsedrehzahl und Betätigung der Luftverteilungsklappen				
	- gewährleistet bei allen Betriebs- und Witterungsverhältnissen ein angenehmes Klima mit möglichst zugfreier Durchströmung der Luft im Fahrgastraum				
	- Handschuhfach mit Kühlmöglichkeit				
	- Staub- und Pollenfilter mit Aktivkohleeinsatz				
	(Für Trendline sind die Klimaanlagen nur über die „Cool and Sound“-Pakete bestellbar.)				
Lackierungen	Metallic /Perleffekt	470,-	○	○	○
	Perlmutteffekt	870,-	○	○	○
	Sonderfarbe Cornflower Blue	240,-	○	○	○
	Sonderfarbe Flash-Rot	137,-	○	○	○
	Sonderfarbe Pure White	137,-	○	○	○
	Sonderfarbe Schwarz	240,-	○	○	○

Kraftstoffverbrauch in l/100 km: kombiniert zwischen 5,1 und 3,4; CO₂-Emissionen in g/km: kombiniert zwischen 116 und 88; Effizienzklassen C bis A+

¹⁾ 44 kW/60 PS: Kraftstoffverbrauch in l/100 km: innerorts 6,4/außerorts 4,2/kombiniert 5,0; CO₂-Emissionen in g/km: kombiniert 114; Effizienzkategorie C

BlueMotion Technology 44 kW/60 PS: Kraftstoffverbrauch in l/100 km: innerorts 5,7/außerorts 4,1/kombiniert 4,7; CO₂-Emissionen in g/km: kombiniert 106; Effizienzkategorie B

²⁾ 55 kW/75 PS: Kraftstoffverbrauch in l/100 km: innerorts 6,4/außerorts 4,4/kombiniert 5,1; CO₂-Emissionen in g/km: kombiniert 116; Effizienzkategorie C

BlueMotion Technology 55 kW/75 PS: Kraftstoffverbrauch in l/100 km: innerorts 5,8/außerorts 4,2/kombiniert 4,8; CO₂-Emissionen in g/km: kombiniert 108; Effizienzkategorie C

● = Serienausstattung ○ = Sonderausstattung gegen Mehrpreis o. M. = ohne Mehrpreis

Sonderausstattungen

		Preis in €	Trendline	Comfortline	Highline
Leder-/Alcantara-Ausstattung	Sportsitze vorn in Alcantara/Lederoptik	1.095,-		○	
	- Lederlenkrad (3 Speichen) mit Dekor in Chrom matt				
	- Schalthebelknopf und Handbremshebelgriff in Leder				
	- Sitzmittelbahnen und -wangeninnenseiten in Alcantara, Seitenwangen und Kopfstützen in Lederoptik				
	- Vordersitze beheizbar				
..., für Highline	610,-			○	
Lenkräder	Lederlenkrad (3 Speichen) mit Dekor in Chrom matt	165,-	○	○	●
	- Schalthebelknopf und Handbremshebelgriff in Leder				
	Multifunktions-Lederlenkrad (3 Speichen) mit Dekor in Chrom matt, mit Bedienungsmöglichkeit für Multifunktionsanzeige, Radio und Telefon	325,-	○	○	
	- Schalthebelknopf und Handbremshebelgriff in Leder				
	(für Trendline nur in Verbindung mit einem Radio bestellbar)				
	..., für Highline	160,-			○
	..., in Verbindung mit „CUP“-Paket	160,-	○	○	○
	(nur für Modelle mit Schaltgetriebe bestellbar)				
	Multifunktions-Lederlenkrad (3 Speichen) mit Dekor in Chrom matt, mit Bedienungsmöglichkeit für Multifunktionsanzeige, Radio, Telefon und Schaltung	400,-		○	
	- Schalthebelknopf und Handbremshebelgriff in Leder				
..., für Highline	235,-			○	
..., in Verbindung mit „CUP“-Paket	235,-		○	○	
(nur für Modelle mit Doppelkupplungsgetriebe DSG bestellbar)					
Mittelarmlehnen	Mittelarmlehne vorn mit Ablagebox und ausklappbarem Becherhalter hinten	114,-	○	●	●
Multimediasysteme	Connectivity-Paket	170,-	○	○	○
	- Multimediabuchse MEDIA-IN ¹⁾ mit USB-Adapterkabel				
	- Mobiltelefon-Schnittstelle				
	(nur in Verbindung mit Radio Composition „Touch“ oder Radio Composition „Colour“ bestellbar)				
	USB-Schnittstelle auch für iPod-/iPhone, inkl. Multimediabuchse AUX-IN	70,-	○	○	○
	(nur in Verbindung mit Radio „Composition Media“ oder Navigationssystem „Discover Media“ bestellbar)				
	..., in Verbindung mit Mobiltelefon-Schnittstelle „Comfort“	o. M.	○	○	○
USB-Schnittstelle auch für iPod-/iPhone	70,-	○	○	○	
(nur in Verbindung mit Connectivity-Paket oder Mobiltelefon-Schnittstelle „Comfort“ bestellbar)					
..., in Verbindung mit Mobiltelefon-Schnittstelle „Comfort“	o. M.	○	○	○	

Kraftstoffverbrauch in l/100 km: kombiniert zwischen 5,1 und 3,4; CO₂-Emissionen in g/km: kombiniert zwischen 116 und 88; Effizienzklassen C bis A+

¹⁾ Bitte prüfen Sie, ob die externe Audioquelle mit der Multimediabuchse MEDIA-IN kompatibel ist.

● = Serienausstattung ○ = Sonderausstattung gegen Mehrpreis o. M. = ohne Mehrpreis

Sonderausstattungen

		Preis in €	Trendline	Comfortline	Highline
Radio- und Navigationssysteme	Radio „Composition Touch“, 4 Lautsprecher	410,-	○	●	●
	- Lautsprecher vorn				
	- MP3-Wiedergabefunktion mit Titelanzeige				
	- Multimediabuchse AUX-IN ¹⁾				
	- SD-Kartenschacht				
	- TFT-Display (Bildschirmdiagonale 12,7 cm)				
	Radio „Composition Colour“, 6 Lautsprecher	615,-	○		
	- CD-Laufwerk				
	- Doppel-Tuner mit Phasen-Diversity für bestmöglichen Radioempfang				
	- Lautsprecher vorn und hinten				
	- mehrfarbiges TFT-Display mit Touchscreen-Bedienung (Bildschirmdiagonale 12,7 cm)				
	- MP3-Wiedergabefunktion mit Titelanzeige				
	- Multimediabuchse AUX-IN ¹⁾				
	- SD-Kartenschacht				
	..., für Comfortline und Highline	205,-		○	○
	Radio „Composition Media“, 6 Lautsprecher	940,-	○		
	- Bluetooth-Schnittstelle für Mobiltelefon				
	- CD-Laufwerk				
	- Doppel-Tuner mit Phasen-Diversity für bestmöglichen Radioempfang				
	- Lautsprecher vorn und hinten				
- mehrfarbiges TFT-Display mit Touchscreen-Bedienung (Bildschirmdiagonale 14,7 cm)					
- Mobiltelefon-Schnittstelle					
- MP3-Wiedergabefunktion mit Titel- und Albumcover-Anzeige					
- Multimediabuchse AUX-IN ¹⁾					
- SD-Kartenschacht					
- USB-Anschluss					
..., für Comfortline und Highline	530,-		○	○	

Kraftstoffverbrauch in l/100 km: kombiniert zwischen 5,1 und 3,4; CO₂-Emissionen in g/km: kombiniert zwischen 116 und 88; Effizienzklassen C bis A+

¹⁾ ermöglicht per 3,5-mm-Klinkenbuchse den Anschluss einer externen Audioquelle an das Radiosystem

● = Serienausstattung ○ = Sonderausstattung gegen Mehrpreis

Sonderausstattungen

		Preis in €	Trendline	Comfortline	Highline
Radio- und Navigationssysteme (Fortsetzung)	Navigationsfunktion „Discover Media“ für Radio „Composition Media“	505,-	○	○	○
	- 3 Jahre kostenlose Downloads der Navigations-Software-Updates				
	- Bluetooth-Schnittstelle für Mobiltelefon				
	- CD-Laufwerk				
	- Doppel-Tuner mit Phasen-Diversity für bestmöglichen Radioempfang				
	- Fahrzeug-Menü				
	- Karte in 2,5D-Darstellung (Vogelperspektive)				
	- mehrfarbiges TFT-Display mit Touchscreen-Bedienung (Bildschirmdiagonale 14,7 cm)				
	- Mobiltelefon-Schnittstelle				
	- MP3-Wiedergabefunktion mit Titel- und Albumcover-Anzeige				
	- Multimediabuchse AUX-IN ¹⁾				
	- Navigationsdaten für Europa auf SD-Karte				
	- SD-Kartenschacht				
	- Telefonkontakt-Adressdaten zur Verwendung für Navigations-Zieleingabe				
	- USB-Anschluss				
- Verkehrszeichenanzeige ²⁾					
- Zielführung dynamisch über separaten RDS TMC-Tuner (nur in Verbindung mit Radio „Composition Media“ bestellbar)					
6 Lautsprecher (nur in Verbindung mit Radio „Composition Touch“ bestellbar)	100,-	○	○	○	
Digitaler Radioempfang DAB+	225,-	○	○	○	
- Empfang von digital ausgestrahlten Radiosendern und Verkehrsinformationen zusätzlich zum analogen Senderangebot					
- Empfang ist abhängig von der lokalen Verfügbarkeit von digitalen Netzen					
- erweitertes Angebot an Hörfunkprogrammen und verbesserte Empfangsleistung (nur in Verbindung mit einem Radio oder Navigationssystem „Discover Media“ bestellbar)					
Sprachbedienung (nur in Verbindung mit Radio „Composition Media“ oder Navigationssystem „Discover Media“ bestellbar)	205,-	○	○	○	

Kraftstoffverbrauch in l/100 km: kombiniert zwischen 5,1 und 3,4; CO₂-Emissionen in g/km: kombiniert zwischen 116 und 88; Effizienzklassen C bis A+

¹⁾ ermöglicht per 3,5-mm-Klinkenbuchse den Anschluss einer externen Audioquelle an das Radiosystem bzw. Radio-Navigationssystem

²⁾ stellt die auf dem Navigationsdatenträger gespeicherten Verkehrszeichen im Display des Navigationssystems dar, die Aktualität der angezeigten Verkehrszeichen hängt vom Datenstand der verwendeten Navigationsdaten ab

○ = Sonderausstattung gegen Mehrpreis

Sonderausstattungen

		Preis in €	Trendline	Comfortline	Highline				
Räder/Reifen - 15	Estrada (5-Doppelspeichen-Design)	580,-	○						
	- 4 Leichtmetallräder 6 J x 15, Oberfläche glanzgedreht, Reifen 185/60 R 15								
	- Radsicherungen mit erweitertem Diebstahlschutz								
Räder/Reifen - 16	Rivazza (5-Arm-Design)	770,-	○						
	- 4 Leichtmetallräder 7 J x 16, Reifen 215/45 R 16								
	- Radschlüssel und Wagenheber								
	- Radsicherungen mit erweitertem Diebstahlschutz								
	- Reserverad 6 J x 15 in Fahrbereifung, Stahl ¹⁾	330,-		○					
	..., für Comfortline								
..., für Highline	o. M.			○					
Räder/Reifen - 17	Mirabeau (5-Doppelspeichen-Design)	330,-			○				
	- 4 Leichtmetallräder 7 J x 17, Reifen 215/40 R 17								
	- Radschlüssel und Wagenheber								
	- Radsicherungen mit erweitertem Diebstahlschutz								
	- Reserverad 6 J x 15 in Fahrbereifung, Stahl ¹⁾	430,-			○				
	Boavista (5-Arm-Design), Volkswagen R								
	Umfang wie Leichtmetallrad „Mirabeau“								
	..., in Verbindung mit „CUP“-Paket								
	Mallory (5-Doppelspeichen-Design), in Sterling-Silber lackiert, Volkswagen R					100,-			○
	Umfang wie Leichtmetallrad „Mirabeau“								
..., in Verbindung mit „CUP“-Paket	100,-			○					
Räder/Reifen - Ganzjahresreifen	4 Ganzjahresreifen 185/60 R 15	175,-	○	○					
	(nicht in Verbindung mit Leichtmetallrädern 7 J x 16 oder 7 J x 17 bestellbar)								

Kraftstoffverbrauch in l/100 km: kombiniert zwischen 5,1 und 3,4; CO₂-Emissionen in g/km: kombiniert zwischen 116 und 88; Effizienzklassen C bis A+

¹⁾ Aufgrund unterschiedlicher Größen der Serien- und Reserveradbereifung ist das Reserverad nur mit eingeschränkter Höchstgeschwindigkeit nutzbar. Bitte entnehmen Sie den aktuellen Wert dem Reserverad-Aufkleber.

Unsere Fahrzeuge sind serienmäßig mit Sommerreifen ausgestattet. Seit dem 04.12.2010 sind Sie in der Bundesrepublik Deutschland gesetzlich verpflichtet,

Ihr Fahrzeug bei Glätte, Schneeglätte, Schneematsch, Eis- oder Reifglätte mit M+S-Reifen oder Ganzjahresreifen auszustatten. Ihr Volkswagen Partner informiert Sie gern.

○ = Sonderausstattung gegen Mehrpreis o. M. = ohne Mehrpreis

Sonderausstattungen

		Preis in €	Trendline	Comfortline	Highline
Räder/Reifen - Reserveräder	Reserverad ¹⁾ in Fahrbereifung, Stahl inkl. Radschlüssel und Wagenheber (anstelle Tire Mobility Set; nur in Verbindung mit Stahlrädern 6 J x 15 oder Leichtmetallrädern 6 J x 15 bestellbar)	70,-	○	○	○
	Reserverad in Fahrbereifung, Leichtmetall inkl. Radschlüssel und Wagenheber (anstelle Tire Mobility Set; nur in Verbindung mit Leichtmetallrädern 6 J x 15 bestellbar)	235,-	○	○	
Räder/Reifen - Winterräder (zusätzlich)	4 Stahlräder 6 J x 15 inkl. Radschlüssel und Wagenheber	530,-	○	○	○
	- Radvollblenden - Winterreifen 185/60 R 15 T				
Raucherausführung	- Zigarettenanzünder anstelle Steckdose mit Deckel vorn	20,-	○	○	○
Scheiben	Seitenscheiben hinten und Heckscheibe abgedunkelt, zu 65 % lichtabsorbierend	165,-	○	○	○
Scheinwerfer	Nebelscheinwerfer und Abbiegelicht	185,-	○	○	●
Sitze	Einstiegshilfe „Easy Entry“ - Schubladen unter den Vordersitzen - Vordersitze mit Höheneinstellung	180,-	○	●	●
	Vordersitze mit Höheneinstellung - Schubladen unter den Vordersitzen	121,-	○	●	●
Spiegel	Außenspiegel elektrisch einstell- und beheizbar	125,-	○	●	●
	..., zusätzlich elektrisch anklappbar	150,-		○	○
Sportpaket	- Elektronische Differenzialsperrung XDS, durch einseitigen, präzisen Bremsdruckaufbau wird das Kurvenverhalten noch sportlicher, schneller und zielgenauer	395,-		○	○
	- Sportfahrwerk, Karosserie ca. 15 mm tiefergelegt				
	- Seitenscheiben hinten und Heckscheibe abgedunkelt, zu 65 % lichtabsorbierend				

Kraftstoffverbrauch in l/100 km: kombiniert zwischen 5,1 und 3,4; CO₂-Emissionen in g/km: kombiniert zwischen 116 und 88; Effizienzklassen C bis A+

¹⁾ Aufgrund unterschiedlicher Größen der Serien- und Reserveradbereifung ist das Reserverad nur mit eingeschränkter Höchstgeschwindigkeit nutzbar. Bitte entnehmen Sie den aktuellen Wert dem Reserverad-Aufkleber.

Unsere Fahrzeuge sind serienmäßig mit Sommerreifen ausgestattet. Seit dem 04.12.2010 sind Sie in der Bundesrepublik Deutschland gesetzlich verpflichtet,

Ihr Fahrzeug bei Glatteis, Schneeglätte, Schneematsch, Eis- oder Reifglätte mit M+S-Reifen oder Ganzjahresreifen auszustatten. Ihr Volkswagen Partner informiert Sie gern.

● = Serienausstattung ○ = Sonderausstattung gegen Mehrpreis

Sonderausstattungen

		Preis in €	Trendline	Comfortline	Highline
Telefone	Mobiltelefon-Schnittstelle „Comfort“	360,-	○	○	○
	- Anwahl von auf dem Mobiltelefon gespeicherten Audiodateien über TFT-Touchscreen (AVRCP 1.3)				
	- Außenantennenanbindung über Ladehalterung in der Mittelkonsole, inkl. 2 USB-Schnittstellen (auch für iPod/iPhone)				
	- Bedienung und Anzeige über Multifunktionsanzeige „Premium“ und TFT-Touchscreen des Radios bzw. Navigationssystems sowie über das Multifunktionslenkrad				
	- drahtlose Kommunikationsschnittstelle BLUETOOTH AUDIO (ausschließlich kompatibel mit advanced audio distribution profile A2DP)				
	- Einfach-Kopplung des Mobiltelefons über Secure Simple Pairing (SSP)				
	- einfacher Telefonbuchzugriff über Phone Book Access Profile (PBAP)				
	- Freisprecheinrichtung				
	- für Mobiltelefone mit Bluetooth-Schnittstelle (hands free profile 1.5) und GSM 900/1800 MHz				
	- Telefonkontakt-Adressdaten zur Verwendung für Navigations-Zieleingabe ¹⁾				
- Telefonkontakte mit Bilddarstellung					
(nur in Verbindung mit Radio „Composition Colour“, „Composition Media“ oder Navigationssystem „Discover Media“ und mit USB-Schnittstelle auch für iPod-/iPhone oder USB-Schnittstelle auch für iPod-/iPhone, inkl. Multimediabuchse AUX-IN bestellbar)					
Nokia 515 inkl. 12-V-Ladekabel	235,-	○	○	○	
- 5-Megapixel-Kamera mit 3-fach-Digitalzoom					
- Bluetooth-Schnittstelle					
- Farbdisplay (6,1 cm Bildschirmdiagonale)					
- GSM 850/900/1800/1900 MHz					
- Micro-SD-Kartenschacht (maximale Speicherkartengröße: 32 GB)					
- Micro-USB-Anschluss					
- Netzstecker-Ladegerät 100 - 240 V zusätzlich					
- Stereo-Headset					
Nokia 515 inkl. USB-Ladekabel	235,-	○	○	○	
Umfang wie Nokia 515 inkl. 12-V-Ladekabel					
Winterpaket	- Scheibenwaschdüsen vorn automatisch beheizt	415,-	○	○	●
	- Scheinwerfer-Reinigungsanlage				
	- Vordersitze beheizbar				
	- Warnleuchte für Waschwasserstand				
..., in Verbindung mit Lederausstattung	290,-		○		

Kraftstoffverbrauch in l/100 km: kombiniert zwischen 5,1 und 3,4; CO₂-Emissionen in g/km: kombiniert zwischen 116 und 88; Effizienzklassen C bis A+
 ● = Serienausstattung ○ = Sonderausstattung gegen Mehrpreis

Motoren

		44 kW (60 PS)	BlueMotion Technology 44 kW (60 PS)	55 kW (75 PS)
Motor, Getriebe	Motorbauart/Ventile pro Zylinder	3-Zylinder-Ottomotor/4	3-Zylinder-Ottomotor/4	3-Zylinder-Ottomotor/4
	Einspritzung/Aufladung	Multi Point Injection/-	Multi Point Injection/-	Multi Point Injection/-
	Hubraum, Liter/cm ³	1,0/999	1,0/999	1,0/999
	max. Leistung, kW (PS) bei 1/min	44 (60)/5.000 - 6.000	44 (60)/5.000 - 6.000	55 (75)/6.200
	max. Drehmoment, Nm bei 1/min	95/3.000 - 4.300	95/3.000 - 4.300	95/3.000 - 4.300
	Emissionsklasse	Euro 6 ⁷⁾	Euro 6 ⁷⁾	Euro 6 ⁷⁾
	Getriebevariante	5-Gang-Schaltgetriebe	5-Gang-Schaltgetriebe	5-Gang-Schaltgetriebe
Gewichte, kg²⁾	Leergewicht ¹⁾	1.050	1.055	1.050
	zul. Gesamtgewicht	1.570	1.570	1.570
	Zuladung ⁸⁾ , je nach Ausstattung	421 - 541	427 - 533	421 - 541
	zul. Achslast vorn/hinten	820/800	820/800	820/800
	zul. Anhängelasten ³⁾ : gebremst bei 12%/8% Steigung	800/1.000	800/1.000	800/1.000
	ungebremst	520	520	520
	zul. Stützlast/zul. Dachlast	50/75	50/75	50/75
Fahrleistungen	Höchstgeschwindigkeit, km/h	161	161	173
	Beschleunigung von 0 - 80/0 - 100 km/h, s	10,2/15,5	10,2/15,5	9,5/14,3
	Elastizität von 80 - 120 km/h im 4./5. Gang, s ¹⁰⁾	16,0/21,0	16,0/21,0	15,0/19,5
Kraftstoffverbrauch, l/100 km⁴⁾	Kraftstoff	Superbenzin schwefelfrei, mind. 95 ROZ nach DIN EN 228 ⁵⁾	Superbenzin schwefelfrei, mind. 95 ROZ nach DIN EN 228 ⁵⁾	Superbenzin schwefelfrei, mind. 95 ROZ nach DIN EN 228 ⁵⁾
	mit Schaltgetriebe innerorts/außerorts/kombiniert	6,4/4,2/5,0	5,7/4,1/4,7	6,4/4,4/5,1
	mit Doppelkupplungsgetriebe DSG innerorts/außerorts/kombiniert	-	-	-
CO₂-Emission kombiniert, g/km⁴⁾	mit Schaltgetriebe	114	106	116
	mit Doppelkupplungsgetriebe DSG	-	-	-
Effizienzklasse⁴⁾	mit Schaltgetriebe	C	B	C
	mit Doppelkupplungsgetriebe DSG	-	-	-
Ausstattungsversionen	erhältlich als	Trendline, Comfortline, Fresh	Trendline, Comfortline, Fresh	Trendline, Comfortline, Fresh

Hinweise zu den Bemerkungen 1) - 10) finden Sie auf Seite 22.

BlueMotion Technology 55 kW (75 PS)	BlueMotion Technology 66 kW (90 PS) TSI	BlueMotion Technology 81 kW (110 PS) TSI	BlueMotion Technology 55 kW (75 PS) TDI	BlueMotion Technology 66 kW (90 PS) TDI
3-Zylinder-Ottomotor/4	4-Zylinder-Ottomotor/4	4-Zylinder-Ottomotor/4	3-Zylinder-Dieselmotor/4	3-Zylinder-Dieselmotor/4
Multi Point Injection/-	Direkteinspritzung/Turbocharger	Direkteinspritzung/Turbocharger	Common Rail/Abgasturbolader	Common Rail/Abgasturbolader
1,0/999	1,2/1.197	1,2/1.197	1,4/1.422	1,4/1.422
55 (75)/6.200	66 (90)/4.800	81 (110)/5.000	55 (75)/3.000 - 3.750	66 (90)/3.500
95/3.000 - 4.300	160/1.400 - 4.000	175/1.500 - 4.000	210/1.500 - 2.000	230/1.500 - 2.500
Euro 6 ⁷⁾	Euro 6 ⁷⁾	Euro 6 ⁷⁾	Euro 6 ⁷⁾	Euro 6 ⁷⁾
5-Gang-Schaltgetriebe	5-Gang-Schaltgetriebe 7-Gang-Doppelkupplungsgetriebe DSG	6-Gang-Schaltgetriebe, 7-Gang-Doppelkupplungsgetriebe DSG	5-Gang-Schaltgetriebe	6-Gang-Schaltgetriebe, 7-Gang-Doppelkupplungsgetriebe DSG
1.055	1.107 (1.139) ⁹⁾	1.135 (1.163) ⁹⁾	1.152	1.151 (1.165) ⁹⁾
1.570	1.620 (1.650) ⁹⁾	1.630 (1.660) ⁹⁾	1.650	1.670 (1.690) ⁹⁾
427 - 533	421 - 531 (418 - 525) ⁹⁾	420 - 522 (421 - 521) ⁹⁾	407 - 531	428 - 531 (432 - 534) ⁹⁾
820/800	870/800 (900/800) ⁹⁾	880/800 (910/800) ⁹⁾	920/780	920/800 (940/800) ⁹⁾
800/1.000	1.000/1.100 (1.000/1.100) ⁹⁾	1.100/1.100 (1.100/1.100) ⁹⁾	1.000/1.100	1.100/1.200 (1.100/1.200) ⁹⁾
520	550 (560) ⁹⁾	560 (580) ⁹⁾	570	570 (580) ⁹⁾
50/75	50/75	50/75	50/75	50/75
173	184 (184) ⁹⁾	196 (196) ⁹⁾	173	184 (184) ⁹⁾
9,5/14,3	7,1/10,8 (7,1/10,8) ⁹⁾	6,3/9,3 (6,3/9,3) ⁹⁾	8,6/12,9	7,4/10,9 (7,4/10,9) ⁹⁾
15,0/19,5	11,0/15,0	9,0/12,0	12,0/15,5	9,5/13,0
Superbenzin schwefelfrei, mind. 95 ROZ nach DIN EN 228 ⁵⁾	Superbenzin schwefelfrei, mind. 95 ROZ nach DIN EN 228 ⁵⁾	Superbenzin schwefelfrei, mind. 95 ROZ nach DIN EN 228 ⁵⁾	Diesel schwefelfrei, mind. 51 CZ nach DIN EN 590/DIN 51628 ⁶⁾	Diesel schwefelfrei, mind. 51 CZ nach DIN EN 590/DIN 51628 ⁶⁾
5,8/4,2/4,8	6,0/4,0/4,7	6,1/4,0/4,8	4,0/3,1/3,4	4,0/3,1/3,4
-	5,8/4,1/4,7	5,8/4,1/4,7	-	3,9/3,3/3,5
108	107	110	88	88
-	109	109	-	92
C	B	B	A+	A+
-	B	B	-	A
Trendline, Comfortline, Fresh	Comfortline, Highline, Fresh	Highline, Fresh	Trendline, Comfortline, Fresh	Comfortline, Highline, Fresh

Hinweise

- ¹⁾ Fahrzeugleergewicht mit Fahrer 68 kg, 7 kg Gepäck und Kraftstoffbehälter zu 90 % gefüllt, ermittelt nach der RL 92/21/EWG in der gegenwärtig geltenden Fassung.
- ²⁾ Je nach Sonderausstattung ergeben sich individuelle Gewichte des Fahrzeugs und somit abweichende Verbräuche und CO₂-Emissionen.
- ³⁾ Mit zunehmender Höhe verringert sich zwangsläufig die Motorleistung. Ab 1.000 m über Meereshöhe und je weitere 1.000 m sind daher jeweils 10 % vom Gespanngewicht (zul. Anhängelast + zul. Gesamtgewicht des Zugfahrzeuges) abzuziehen.
- ⁴⁾ Die angegebenen Werte wurden nach den gesetzlich vorgeschriebenen Messverfahren ermittelt. Die Angaben beziehen sich nicht auf ein einzelnes, individuelles Fahrzeug und sind nicht Bestandteil des Angebotes, sondern dienen allein Vergleichszwecken zwischen den verschiedenen Fahrzeugtypen. Der Kraftstoffverbrauch und die CO₂-Emissionen eines Fahrzeugs hängen nicht nur von der effizienten Ausnutzung des Kraftstoffs durch das Fahrzeug ab, sondern werden auch vom Fahrverhalten und anderen nichttechnischen Faktoren (z. B. Umgebungsbedingungen) beeinflusst. Zusatzausstattungen und Zubehör (Anbauteile, Reifen usw.) können relevante Fahrzeugparameter, wie z. B. Gewicht, Rollwiderstand und Aerodynamik verändern und neben Witterungs- und Verkehrsbedingungen die Verbrauchs- und Fahrleistungswerte beeinflussen. Hinweis nach Richtlinie 1999/94/EG in der jeweils gegenwärtig geltenden Fassung: Weitere Informationen zum offiziellen Kraftstoffverbrauch und den offiziellen spezifischen CO₂-Emissionen neuer Personenkraftwagen können dem

„Leitfaden über den Kraftstoffverbrauch, die CO₂-Emissionen und den Stromverbrauch neuer Personenkraftwagen“ entnommen werden, der an allen Verkaufsstellen und bei der DAT Deutsche Automobil Treuhand GmbH, Hellmuth-Hirth-Straße 1, D-73760 Ostfildern oder unter www.dat.de unentgeltlich erhältlich ist. Effizienzklassen bewerten Fahrzeuge anhand der CO₂-Emissionen unter Berücksichtigung des Fahrzeugleergewichts. Fahrzeuge, die dem Durchschnitt entsprechen, werden mit D eingestuft. Fahrzeuge, die besser sind als der heutige Durchschnitt, werden mit A+, A, B oder C eingestuft. Fahrzeuge, die schlechter als der Durchschnitt sind, werden mit E, F oder G beschrieben.

- ⁵⁾ Die Angaben zu Leistung und Verbrauch beziehen sich auf den Betrieb mit Superbenzin schwefelfrei ROZ 95 nach DIN EN 228. Kraftstoffqualität bleifrei mit ROZ 95 mit einem maximalen Ethanolanteil von 10 % (E10) ist grundsätzlich verwendbar. Detaillierte Informationen zur Verträglichkeit von E10-Kraftstoffen finden Sie unter www.volkswagen.de oder unter www.dat.de/e10liste/e10vertraeglichkeit.
- ⁶⁾ Die Verwendung von RME- sowie FAME-Kraftstoff (Biodiesel) ist nicht möglich.
- ⁷⁾ Fahrzeuge der Emissionsklasse Euro 6 erhalten die grüne Feinstaubplakette.
- ⁸⁾ Die Zuladung beinhaltet 68 kg für Fahrer und 7 kg für Gepäck.
- ⁹⁾ Klammerwerte gelten für Doppelkupplungsgetriebe DSG.
- ¹⁰⁾ nur Schaltgetriebe

Zusätzliche Hinweise

Service-Termine bei Volkswagen unterscheiden sich in „Ölwechsel-Service“ oder „Inspektion“. Die Service-Intervall-Anzeige im Display des Kombi-Instruments dient als Erinnerung für die Fälligkeit des nächsten Service-Termins.

Service-Intervalle:

- Ölwechsel-Service: nach flexibler Service-Intervall-Anzeige, spätestens nach 2 Jahren mit Wartungsintervallverlängerung bzw. 15.000 km oder 1 Jahr* ohne Wartungsintervallverlängerung
- Inspektion: erste nach 2 Jahren/30.000 km*, dann jährlich/30.000 km*

Rücknahme und Verwertung von Altfahrzeugen

Volkswagen stellt sich den Herausforderungen der modernen Gesellschaft und berücksichtigt sie in allen neuen Produkten der Marke Volkswagen. Dies gilt natürlich auch für den Umwelt- und Ressourcenschutz. Daher sind alle Volkswagen umweltfreundlich verwertbar und können grundsätzlich kostenlos** zurückgegeben werden. Nähere Informationen zu Rücknahme und Verwertung von Altfahrzeugen erhalten Sie bei Ihrem Volkswagen Partner, im Internet unter www.volkswagen.de und über die kostenlose Hotline 0800-VOLKSWAGEN (0800 86 55 79 24 36).

Kraftstoffverbrauch in l/100 km: kombiniert zwischen 5,1 und 3,4; CO₂-Emissionen in g/km: kombiniert zwischen 116 und 88; Effizienzklassen C bis A+

* je nachdem, was zuerst eintritt

** bei Erfüllung der nationalen gesetzlichen Voraussetzungen

7-Gang-Doppelkupplungsgetriebe DSG

Das 7-Gang-Doppelkupplungsgetriebe DSG ist für Drehmomente von bis zu 230 Nm ausgelegt.

Das 7-Gang-DSG hat eine trockene Doppelkupplung mit organisch gebundenen Reibbelägen. Das führt dazu, dass man das Getriebeöl nur zum Schmieren der Verzahnung und der Lager und nicht zur Kühlung der Kupplung verwenden muss. Daraus ergibt sich ein hoher Wirkungsgrad des Getriebes, der sich in einem besseren Kraftstoffverbrauch niederschlägt. Über die Doppelkupplung wird das Getriebe über zwei Antriebswellen je nach Gangstufe abwechselnd mit dem Motor kraftschlüssig verbunden. Die hydraulischen Aktuatoren der Doppelkupplung erlauben dabei einen automatischen Schaltvorgang ohne Zugkraftunterbrechung. Gesteuert wird das Getriebe über ein sogenanntes Mechatronikmodul, in dem das elektronische Getriebesteuergerät, Sensoren und die hydraulische Steuereinheit als eine Einheit zusammengefasst sind.

Das Doppelkupplungsgetriebe DSG verfügt über zwei Fahrprogramme: den Normal- und den Sportmodus. Im Sportbetrieb fährt das DSG die Gänge weiter aus und schaltet bei Bedarf früher zurück. Die Gänge können jedoch auch manuell über die Tiptronic sequenziell geschaltet werden. Das Kuppeln erfolgt jedoch immer vollautomatisch.

Kraftübertragung

- Frontantrieb über asbestfreie Einscheiben-Trockenkupplung
- Selbstnachstellende Kupplungsbetätigung
- 5-/6-Gang-Schaltgetriebe mit Doppelgelenk-Halbachsen
- 7-Gang-Doppelkupplungsgetriebe DSG

Fahrwerk

- Federung vorn durch Schraubenfedern mit Teleskop-Gasdruckstoßdämpfern; alle Elemente in Federbeinen integriert
- Federung hinten mit Gasdruckstoßdämpfern und separaten Federn
- Radführung vorn durch Federbeine und (untere) Dreiecksquerlenker (spurstabilisierender Lenkrollradius)
- Radführung hinten durch Verbundlenkerachse mit integriertem Stabilisator
- Stabilisator vorn
- Elektronisches Stabilisierungsprogramm inkl. Antiblockiersystem mit Bremsassistent, Antriebsschlupfregelung, Elektronische Differenzialsperre, Motorschleppmomentregelung und elektronischer Bremskraftverteilung
- Reifenkontrollanzeige

Lenkung

- Wartungsfreie Zahnstangenlenkung mit geschwindigkeitsabhängig geregelter, elektromechanische Servolenkung
- Höhen- und längseinstellbare und zusammenschiebbare Sicherheitslenksäule

Bremsanlage

- Zweikreis-Bremssystem mit innenbelüfteten Scheibenbremsen vorn und selbstnachstellenden Trommelbremsen hinten (ab 66 kW: Scheibenbremsen hinten)
- Bremskraftverstärker mit Dual-Rate-Funktion
- Asbestfreie Bremsbeläge





Aufbau

- Selbsttragende Karosserie mit formstabilem Sicherheitsfahrgastraum
- Airbagsystem für Fahrer und Beifahrer
- Seitenairbag für Fahrer und Beifahrer
- Versteifungsprofile in den Türen und Seitenstrukturen zur Erhöhung der seitlichen Kollisionssicherheit
- Verformungszonen vorn und hinten

Korrosionsschutz

- Karosserie-Verzinkung
- Langzeit-Hohlraumkonservierung durch Heißwachs
- Kunststoff-Radhausschalen vorn und hinten
- Unterbodenverkleidung

Reifenlabel

Sommerreifen	Größe	Kraftstoffeffizienzklasse/ Rollwiderstand	Nasshaftungsklasse	Externes Rollgeräusch/ Geräuschemission
	185/60 R 15	F - C	C - A	72 - 67 dB 
	215/45 R 16	F - C	E - B	72 - 67 dB 
	215/40 R 17	E - C	C - B	72 - 68 dB 
Ganzjahresreifen	Größe	Kraftstoffeffizienzklasse/ Rollwiderstand	Nasshaftungsklasse	Externes Rollgeräusch/ Geräuschemission
	185/60 R 15	C	E	65 dB 
Winterreifen	Größe	Kraftstoffeffizienzklasse/ Rollwiderstand	Nasshaftungsklasse	Externes Rollgeräusch/ Geräuschemission
	185/60 R 15	E	C	68 dB 



Kraftstoffeffizienzklasse/Rollwiderstand – der richtige Reifen hilft Ihnen, Kraftstoff zu sparen.



Nasshaftung – ein kürzerer Bremsweg erhöht Ihre Sicherheit.



Externes Rollgeräusch/Geräuschemission – ein leiserer Reifen erhöht Ihren Fahrkomfort und entlastet die Umwelt durch geringere Geräusentwicklung.

Kraftstoffverbrauch in l/100 km: kombiniert zwischen 5,1 und 3,4; CO₂-Emissionen in g/km: kombiniert zwischen 116 und 88; Effizienzklassen C bis A+
Die gezielte Bestellung eines bestimmten Reifenfabrikats ist aus logistischen und produktionstechnischen Gründen nicht möglich.

Abmessungen

Polo

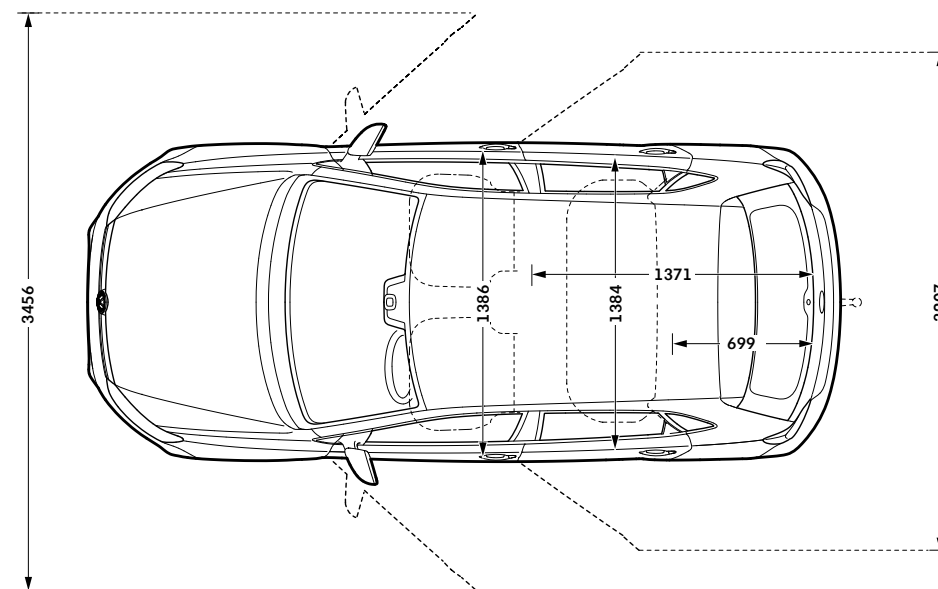
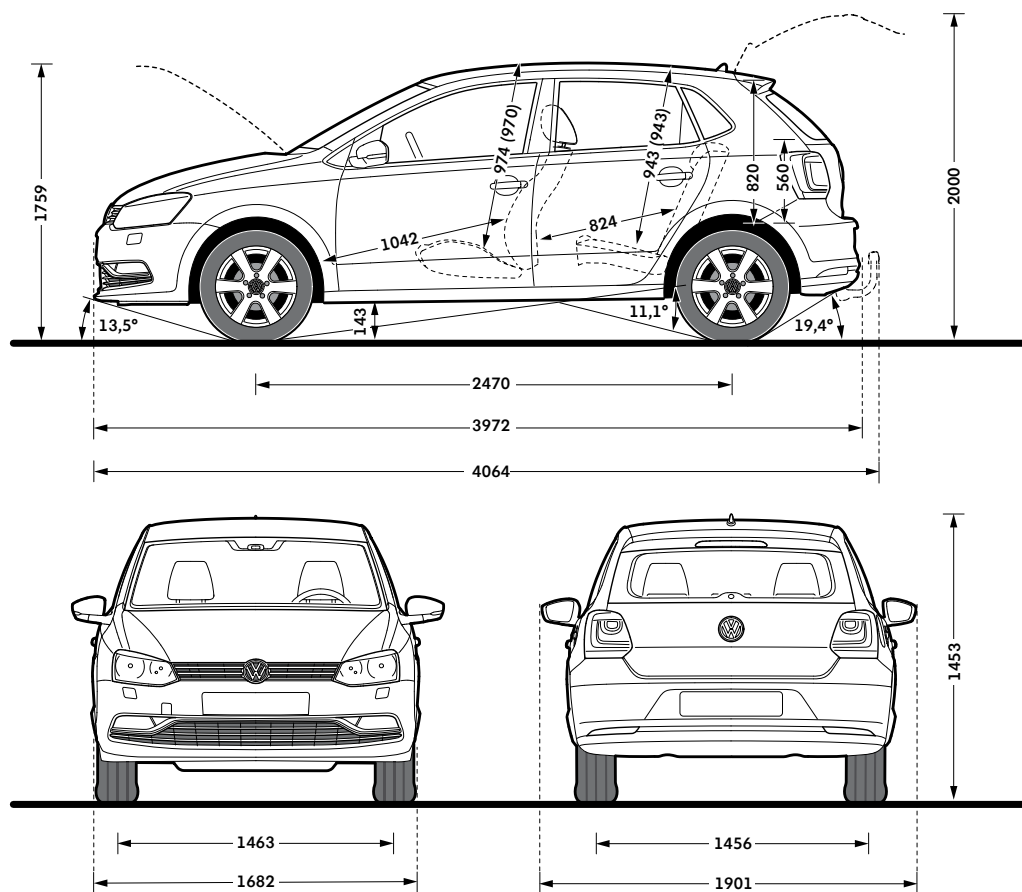

Gepäckraumvolumen, l¹⁾

280 - 952

Kraftstoffbehältervolumen Benzin/Diesel, l

ca. 45

Wendekreis, m

ca. 10,6

Kraftstoffverbrauch in l/100 km: kombiniert zwischen 5,1 und 3,4; CO₂-Emissionen in g/km: kombiniert zwischen 116 und 88; Effizienzklassen C bis A+
Klammerwerte in der oberen Skizze gelten bei Panorama-Ausstell-/Schiebedach.

¹⁾ Messung nach ISO 3832 mit Quadern von 200 x 100 x 50 mm Kantenlänge

Der Weg zu Ihrem neuen Polo kann ganz einfach und unkompliziert sein. Denn mit unseren Finanzdienstleistungen bekommen Sie alles aus einer Hand: ein maßgeschneidertes Finanzierungs- oder Leasingangebot und den optimalen Schutz einer umfassenden Versicherung, inklusive Garantie!

Nutzen Sie den Service und die Erfahrung eines kompetenten Partners: Volkswagen Bank, Volkswagen Leasing und Volkswagen VersicherungsService – der Finanzdienstleister speziell für Sie als Volkswagen Fahrer. Damit Sie nicht nur Zeit, sondern auch bares Geld sparen.

Volkswagen Bank: der clevere Weg zu Ihrem Polo

Verwirklichen Sie Ihren Traum vom neuen Polo einfach und schnell. Sie haben die Wahl:

Beim AutoCredit finanzieren Sie Ihr Wunschfahrzeug mit äußerst niedrigen Monatsraten und einer höheren Schlussrate. Erst am Vertragsende wählen Sie, ob Sie das Auto zurückgeben, die Schlussrate weiterfinanzieren oder sie auf einmal begleichen.

Beim ClassicCredit führen Sie gleichbleibend günstige Monatsraten direkt zum Ziel:

Ihrem neuen Polo.

Fragen Sie Ihren Volkswagen Partner auch nach PrämieLight Plus, dem günstigen Komplettangebot aus Auto, Finanzierung und der ersten Kfz-Versicherung mit Garantie. Zusätzlich schützt Sie bei längerer Krankheit die Restschuldversicherung.

Ihr Volkswagen Partner berät Sie gern und stellt Ihnen ein maßgeschneidertes Angebot zusammen.

Volkswagen Leasing: der wirtschaftliche Weg zu Ihrem Polo

Wenn Sie Ihr Geld nicht beim Kauf eines neuen Polo festlegen wollen, bietet Ihnen Volkswagen Leasing eine vorteilhafte Alternative, gleichgültig, ob Sie Ihr Fahrzeug privat oder geschäftlich einsetzen. Denn Sie zahlen nur für das, was Sie nutzen – in niedrigen, monatlichen Raten. So bleibt Geld frei für andere schöne Dinge. Außerdem fahren Sie immer ein neues Volkswagen Modell mit moderner und zuverlässiger Technik. Am Vertragsende geben Sie Ihren Polo einfach zurück und leasen ein neues Modell. Und wenn Sie PrämieLight Plus wählen, bekommen Sie neben Ihrem neuen Polo zu kleinen Monatsraten eine besonders günstige Kfz-Versicherung mit Garantie, die Sie weitreichend vor unerwarteten Reparaturkosten schützt. So können Sie sich jetzt mit PrämieLight Plus noch gründlicher gegen Kostenrisiken absichern: mit exklusiven Spartarifen, bequem und komplett aus einer Hand. Fragen Sie Ihren Volkswagen Partner.

Volkswagen VersicherungsService: Weg frei für Ihren Polo

Starten Sie durch, wenn andere warten! Der Volkswagen VersicherungsService bietet Ihnen alle Voraussetzungen für perfekte Leistungen rund um Ihren neuen Polo.

Grünes Licht von Anfang an: Gleich beim Autokauf erwartet Sie eine, auf Ihre persönliche Versicherungssituation abgestimmte, umfassende Beratung.

Grünes Licht für clevere Rechner: Profitieren Sie von unseren günstigen Angeboten, die Ihre Kosten auf ein Minimum reduzieren.

Grünes Licht für Ihre Mobilität: Der Volkswagen VersicherungsService hilft Ihnen in ganz Europa. Tag und Nacht, das ganze Jahr und immer in Ihrer Nähe!

Grünes Licht, wenn andere rotsehen: Unser Schadenservice sorgt für eine schnelle Reparatur, selbstverständlich mit Originalersatzteilen und Garantie.

Grüne Welle: Lassen Sie keine Frage offen.

Ihr Volkswagen Partner informiert Sie gern.

Schauen Sie doch mal vorbei!
www.volkswagenbank.de

Der neue Polo

Änderungen vorbehalten · Ausgabe: 02. Mai 2014
www.volkswagen.de